

# 機器状態集中監視システム利用時の機器側の設定(1/2)

## 機器状態集中監視システム概要

・MLFでは、各ビームラインで用いる試料環境機器の状態(運転中、異常発生等)を、2階の監視室にて集中的に監視できるように整備が進められている。

その構成は下図の通りで、試料環境機器から発信される機器状態を示す信号が、各ビームラインに設置された接続箱を通じ、キャビン外壁に設置された制御箱に送られる。さらにこの信号がLAN回線により2階監視室内の監視モニターPCに送られる。

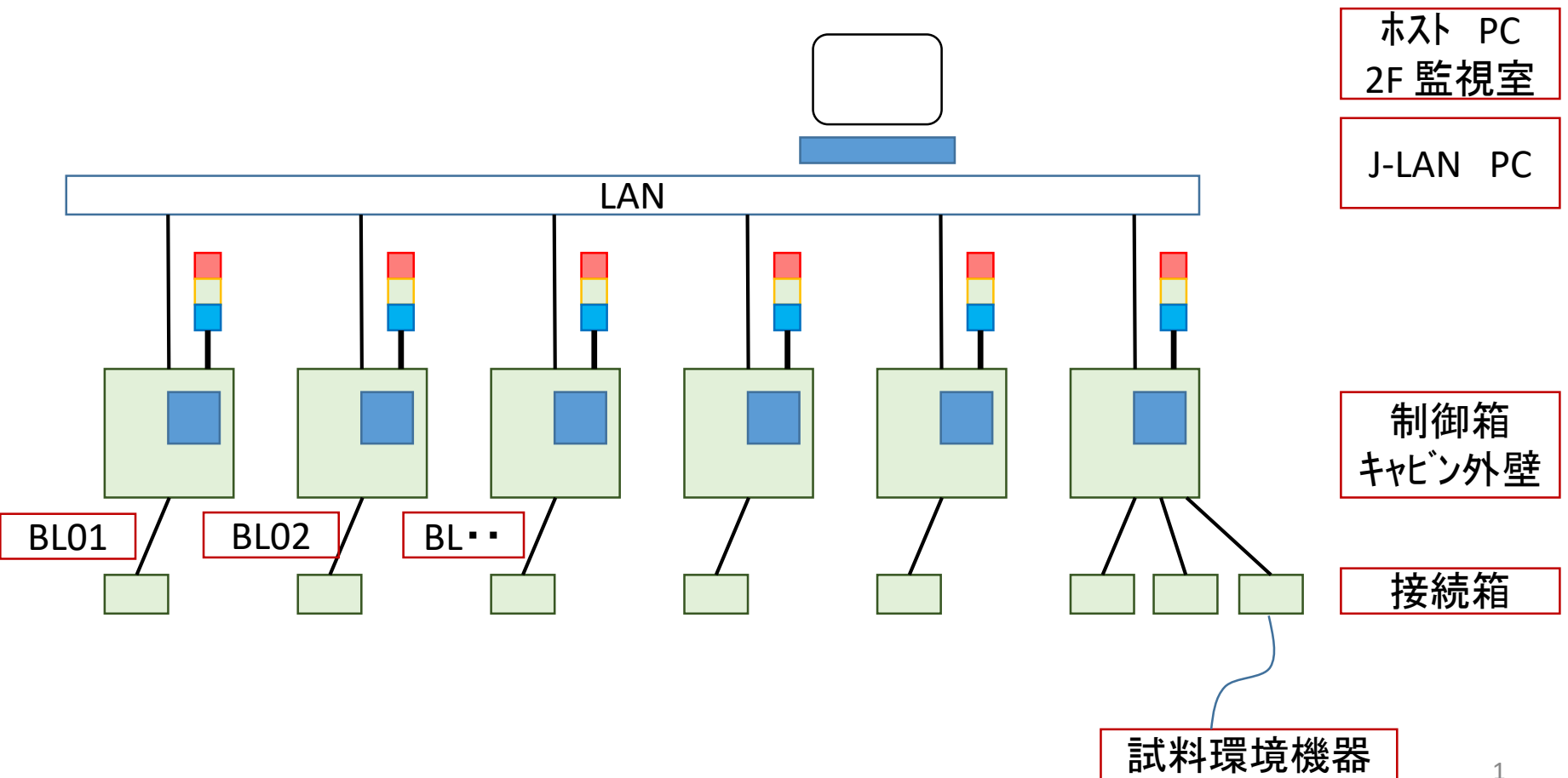

# 機器状態集中監視システム利用時の機器側の設定(2/2)

## 接続箱

## 機器

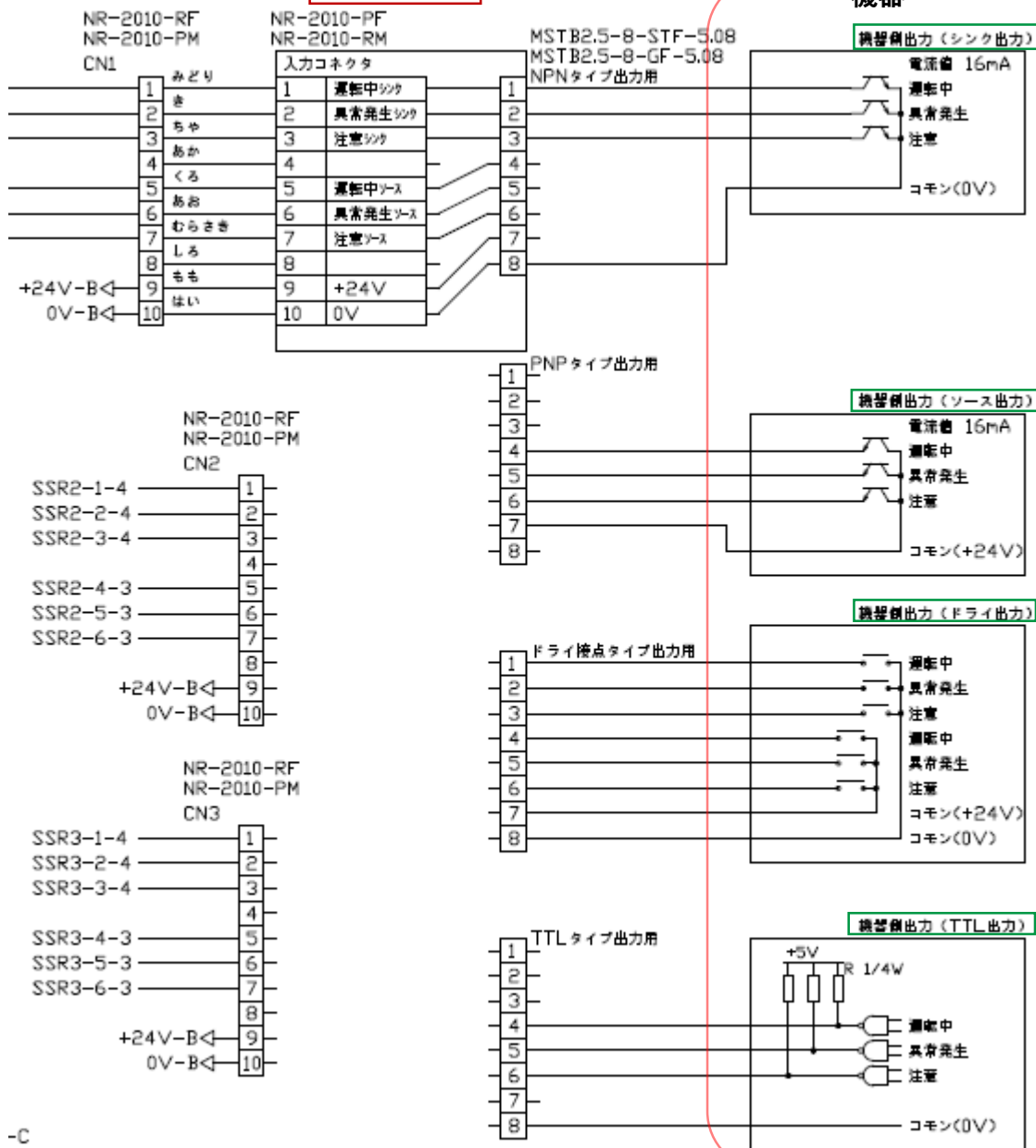

試料環境機器側  
で準備する信号

いずれかの出力形式  
で信号が取り出せる  
ようにしてください